

FAKTY I ODCZUCIA

Ludzie, którzy znają dźwięk, znają także KEF.

To nazwa budząca odpowiedni respekt, ponieważ nigdy nie zajmowaliśmy się produkcją zwykłych narzędzi.

Nawet na samym początku hi-fi, nasze podejście polegało na żarliwym zaufaniu w moc nowych materiałów, nowych technologii oraz pomysłowości konstrukcji, mających na celu zwiększenie satysfakcji przy rejestracji dźwięku.

Dzisiaj jest tak samo jak w roku 1961, gdy zakładano firmę KEF. Dlatego w każdym dziesięcioleciu głośniki firmy KEF należą do najlepszych głośników na świecie.



Fabryka KEF w Maidstone

W tym czasie firma KEF wprowadziła wiele znaczących innowacji. Nowe materiały na membrany. Tłumienie neoprenowe. Wykorzystanie modelowania komputerowego w badaniach i kontroli jakości. Cyfrowe testowanie w bezprecedensowych zakresach tolerancji. Metody całościowego projektowania systemów. Techniki



Raymond Cooke
MBE 1925-1995

sprzężonych układów obciążających. Oraz bezsprzecznie największy przełom: linia UNI-Q®, oparta na chronionej

światowymi patentami technologii opracowanej początkowo dla programów kosmicznych NASA. Żaden inny producent nie wniósł więcej w celu zaawansowania technologii głośników; żaden z producentów nie wykorzystał lepiej potencjału najnowszej technologii. Podobnie jak w przypadku instrumentów muzycznych, wytwarzanie głośników to zarówno sztuka, jak i nauka.

Przyjemności z dźwięku mają swój początek nie w uszach, a w sercu. Każda innowacja firmy KEF wzbogaca takie odczucia emocjonalne.

Aby wypełnić pokój dźwiękiem, najczystszym z możliwych. Aby sprawić, byś poczuł się, że fizycznie jesteś właśnie tam, bez żadnych elektronicznych układów. I na sam koniec: im lepszy głośnik, tym mniej go słychać.

Bez względu na twoje możliwości finansowe, to przezroczystość naszych głośników sprawia, że są najlepsze. Niniejsza broszura mówi o faktach, ale najlepsze wrażenia można uzyskać samemu, podczas odsłuchu na żywo.



KEF logo 1960's

*'Fresh ideas are what we breathe -
but only obsession with detail can make them work'*

CONTENTS

Fakty i odczucia	IFC
Na co zwrócić uwagę podczas doboru głośników	2
Materiały i konstrukcja	2
Pomiar wydajności	3
Układy napędowe	4
Opakowanie	4
Konfiguracje	4
Komponenty	5
Obrazowanie dźwięku	5
Ustawienie	5

KEF Product Range

Serii Reference	6
Serii Q	14
Coda	18
KEF Home Theatre	20
Aktywne głośniki subniskotonowe	22
Home THX	24
Serii Monitor	26
Cresta	28
Serii Ci	30



GGŁONIKI FIRMY KEF

Na co zwrócić uwagę podczas doboru głośników

Ze wszystkich elementów systemu audio, zmiana głośników zapewni największą różnicę w jakości dźwięku. Z praktyki wynika, że koszt głośników w podstawowym dwukanałowym systemie często wynosi jedną trzecią kosztu całego systemu.

Jakość głośnika niewiele zależy od jego rozmiaru czy liczby układów napędowych; liczy się jakość odtworzenia odpowiedniego rodzaju muzyki czy ścieżki dźwiękowej filmu w danym pokoju, przy głośności, jaka jest najbardziej zadowalająca. Choć specyfikacje techniczne mogą być pomocne, najlepiej dobrać głośniki zgodnie z własnymi preferencjami poprzez odsłuch na żywo. Przedstawiamy tu kilka elementów, na które należy zwrócić uwagę....

Obudowa głośnika serii Q



Materiały i konstrukcja

Konstrukcja obudowy i jej wykonanie mają bezpośredni wpływ na jakość dźwięku, zwłaszcza na jego ogólną przejrzystość. Zastosowane materiały określają, na ile obudowa jest odporna na rezonans. Zwykle preferowany jest materiał MDF ze względu na swoją gęstość - im grubszy, tym lepszy, zwłaszcza w przypadku obudowy przedniej, gdzie montowane są układy napędowe. Dużą rolę w kontroli rezonansu odgrywają także wewnętrzne elementy usztywniające, wykładające odpowiedź w średnim zakresie oraz minimalizując przekolorowania „pudełka”.

Chociaż wykończenie obudowy ma niewielki wpływ na wydajność akustyczną, mają za to wpływ szczegóły jej konstrukcji. Przykładowo, ostre krawędzie są przyczyną problemów z ugięciem zbrocza i należy ich w miarę możliwości unikać.

Obudowa głośnika serii Reference



Pomiar wydajności

Im bardziej płaska jest odpowiedź głośnika, tym wierniejsza reprodukcja dźwięku; zmiany poziomu wyjściowego mniejsze niż jeden decybel (dB) znajdują poniżej progu ludzkiego słuchu. Ważna jest także odpowiedź czasowa, gdyż odzwierciedla ona zdolność głośników do szybkiej odpowiedzi na wszystkie nagłe zmiany sygnału bez rozmazania dźwięku.

To, jak głośno odtwarza głośnik, jest uzależnione od jego sprawności oraz mocy.

Wzrost o 10dB oznacza dwukrotny wzrost głośności, ale wymaga za to 10 razy więcej mocy; w ten sam sposób, wykorzystując głośniki o wysokiej sprawności, można zrekomensować niską moc wzmacniacza. Takie głośniki aby odtworzyć niskie częstotliwości (basy), wymagają jednakże bardziej obszernych obudów, niż głośniki o niskiej sprawności.

Moc - termiczna i mechaniczna moc znamionowa układu napędowego - jest mierzona w Watach. Przekroczenie tej wartości powoduje przegrzanie cewki drgającej, a w rezultacie jej odkształcenie lub spalenie.

Zawsze należy zwrócić uwagę na szeroki zakres dynamiki głośnika - zakres natężenia dźwięku, jaki może być odtworzony bez zniekształceń. Jest wyrażany jako współczynnik w decybelach. W przypadku mowy rzadko przekracza on 40dB; orkiestra - to około 75dB. Należy ocenić, czy głośne pasażer brzmia odpowiednio głośniej niż te ciche. Czy słyszą wszystkie subtelne

zmiany, gdy coś gra głośno? Czy muzyka brzmi żywo przy wysokiej głośności czy jest rozmyta?

Należy zadać sobie pytanie, czy obraz dźwięku jest pełny w przypadku częstości granicznych. Lub przykładowo, czy kosztem basu uzyskano przejrzystość dźwięku w średnim zakresie? Dokładność oznacza, jak wiernie głośnik odtwarza żywe dźwięki. Czy słyszalne są wszystkie szczegóły? Czy poszczególne obrazy dźwiękowe są rozdzielone czy też brzmią, jakby były utopione w kupie dźwięków?

Neutralna równowaga nadaje ludzkiemu głosowi naturalną barwę, bez zniekształceń przy skrajnych częstotliwościach. A przekolorowanie - czy dźwiękom towarzyszy echo? Czy jest zbyt dużo syczących dźwięków? Czy można odróżnić dźwięki poszczególnych instrumentów? Albo może skrzypce brzmią jak altówka a Stratocaster jak Les Paul?

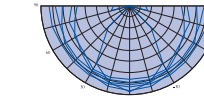
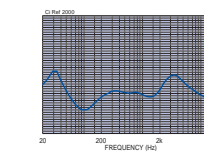
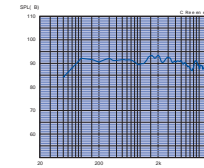

pomiar parametrów kolumn

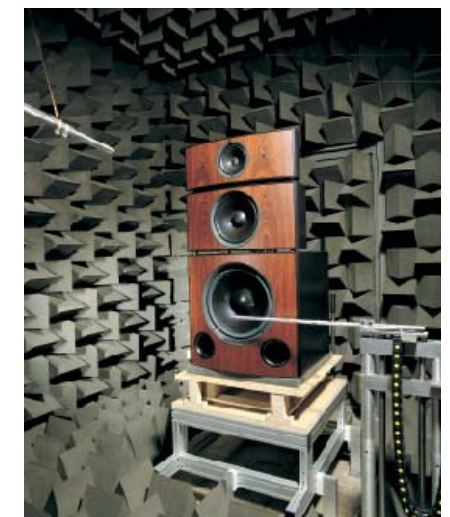



Układy napędowe

Konwertują sygnały elektryczne w drgania powietrza przy pomocy membrany, przymocowanej do cewki drgającej. Układy napędowe hi-fi są przeznaczone do różnych sekcji widma częstotliwości. Układy basowe odtwarzają dźwięki w zakresie 20 - 500Hz, układy średniotonowe (przenoszące większość tonów identyfikujących

muzykę lub mowę) zwykle w zakresie 200Hz - 4kHz a układy wysokotonowe (tweetyery) - w zakresie 2kHz do ponad 20kHz.

Układy napędowe o długim skoku zapewniają odpowiednio duże przemieszczenie stożka, i dlatego też generują wyższe poziomy ciśnienia akustycznego. Mocna konstrukcja, jak np. odlew aluminiowy jest sztywną podstawą dla poruszającego się zespołu cewka/stożek; unika się także przenoszenia energii ze stożka na samą obudowę. Niektóre formy mechanicznych układów odsprężających pomiędzy konstrukcją a obudową kolumny mogą znacznie zredukować przeniesienie drgań na ściany obudowy.

Materiały, z jakich wykonany jest stożek, są różne. Głośniki wysokotonowe (tweetyery) są przeważnie wykonane z metalu lub tkanin - wcześniejsze konstrukcje zapewniały bardzo wyrazisty i szczegółowy dźwięk; konstrukcje późniejsze to dźwięk bardziej powściągliwy. Materiały o wysokim współczynniku wytrzymałości/waga, jak np. polipropylen (PP), pozwalają układowi napędowemu reagować szybciej podczas szybkich zmian sygnału oraz zminimalizować zniekształcenia. W przypadku niskich częstotliwości, stożki papierowe znacznie przewyższają swą wydajnością egzotyczne materiały.



Opakowanie

Podajemy wszelkie środki aby zapewnić dostawę głośników w idealnym stanie. Polityka KEF, zakładająca ciągłe udoskonalanie opakowań, z wykorzystaniem materiałów przyjaznych dla środowiska, sprawia że każdy głośnik jest dobrze zabezpieczony podczas transportu.



Konfiguracje

Istnieje wiele różnych gam układów napędowych oraz dwa główne typy konstrukcji obudów. Bez względu na wybrany typ, jakość układów napędowych jest ważniejsza od ich liczby. Dobry 2-drożny półkowy zestaw głośnikowy zawsze będzie lepszy od 3-drożnego systemu o taniej konstrukcji w tym samym zakresie cenowym. Jeśli reprodukcja niskich tonów jest ważnym argumentem, przy dalszej rozbudowie można dołożyć aktywny głośnik subniskotonowy (subwoofer).

Szczelne obudowy całkowicie izolują falę dźwiękową, generowaną przez tylną część stożka od fali generowanej przez jej przednią część. Chociaż mają niższą sprawność, zapewnią dokładny i dobrze zdefiniowany dźwięk o dobrych przejściach i odpowiedniej mocy. Głośniki z układem bass reflex posiadają specjalny kanał, wypuklający niskie tony; zestawy te są zwykle skuteczniejsze o około +3dB niż zestawy w szczelnych obudowach.

Komponenty

Zwrotnice są „mózgiem” głośnika, rozdzielającym różne częstotliwości do odpowiednich układów napędowych i posiadającym filtry do stabilizacji obciążenia impedancyjnych i kształtowania odpowiedzi częstotliwościowej. Jakość komponentów (jak kondensatory polipropylenowe czy cewki powietrzne) ma bezpośredni wpływ na wierność odtworzenia dźwięku.

W każdym punkcie przejścia należy zachować czystość sygnału elektrycznego - dlatego takie znaczenie mają zaciski klasy dla audio iłów oraz okablowanie wewnętrzne. Okablowanie z miedzi bez lenowej (OFC) jest wykonane z czystej miedzi o doskonałej przewodności; z tego samego powodu listwy zaciskowe wysokiej jakości są pokrywane metalami szlachetnymi.

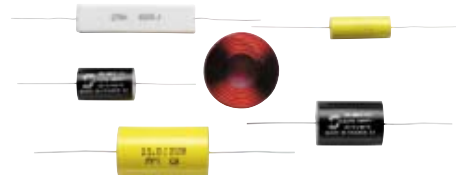

Ustawienie

Głośniki wysokiej wydajności posiadają przeważnie podwójne zestawy połączeń (śrub zaciskowych) oraz zwrotnic z oddzielnymi sekcjami dla niskich i wysokich częstotliwości. Pozwala to na zastosowanie podwójnego okablowania (z wykorzystaniem dwóch zestawów kabli do poprawienia rozdzielczości) oraz układu dwóch wzmacniaczy (w którym każdy zestaw połączeń jest podłączony do oddzielnego wzmacniacza, co zapewnia optymalną reprodukcję w danym zakresie częstotliwości). Prosimy o skontaktowanie się z dealerem w celu uzyskania porady przy doborze najlepszego typu kabli głośnikowych, o

dokładne zapoznanie się z instrukcjami (głośniki muszą być podłączone w fazie). Następnie należy eksperymentalnie dobrać najlepsze ustawienie dla każdego głośnika (nie stanowi to problemu - kupili Państwo głośniki KEF). Większość głośników brzmi lepiej po kilkugodzinnym używaniu. Teraz wystarczy już tylko usiąść i rozkoszować się dźwiękiem.



Obrazowanie dźwięku

Obraz stereo to złudzenie rzeczywistej trójwymiarowej prezencji, która wydaje się nie być emitowana przez same głośniki, ale przez wirtualną ścianę dźwięku, w której zlokalizowane są różne instrumenty i efekty dźwiękowe. W przypadku głośników konwencjonalnych (w odróżnieniu do głośników KEF UNI-Q®), złudzenie to jest wyczuwalne w relatywnie małym obszarze - obszarze efektu stereo („sweet spot”).

Aby przetestować charakterystykę rozpraszania głośnika, należy przemieszczać się dookoła obszaru odsłuchu. Czy dźwięk zanika w miarę odsuwania się od osi głównej głośnika? Czy obrazy centralne pozostają ulokowane centralnie dla niektórych częstotliwości a dla innych nie?

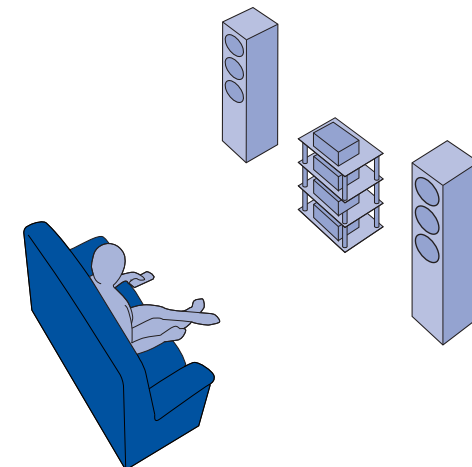



Legendarna seria głośników KEF to seria Reference, która zawsze była wytwarzana z wręcz laboratoryjną precyzją.

Za każdym razem, gdy opracowywana jest nowa generacja modeli, zawierająca coraz bardziej zaawansowane technologie, tworzymy prototypy, które są tak perfekcyjne, jak tylko to możliwe. Wyznaczane są poziomy odniesienia, z którymi musi być zgodna każda produkowana wersja; każda para jest dobierana przez wyszkolonego rzemieślnika, który dobiera ich wydajność z tolerancją 0.5dB.

Jako najnowsze wcielenie takiego podejścia, seria

Reference to krok przód w kierunku dźwięku o jakości wymaganej przez audiofilów. W praktyce ich wydajność znacznie przekracza zakres ludzkiego słuchu.

Wysilek ten nie idzie na marne, jak to się może wydawać, gdyż wprowadzanie konwencjonalne płyty CD nie mają zapisanych informacji audio powyżej 20kHz; ale formaty rozszerzone, jak np. SACD czy DVD Audio zawierają sygnały o częstotliwości 40kHz i wyższej.

Należy to rozumieć tak samo, jak zasadę, że chociaż nikt nie jeździ z prędkością 200mil/h, to samochody zaprojektowane do jazdy z taką prędkością mają lepszą wydajność przy niższych prędkościach.



Dlatego też wszystkie nowe modele serii Reference są wyposażone w najnowsze 19mm głośniki wysokotonowe z tytanową kopułką Hypertweeter™, charakteryzujące się zdecydowanie zwiększoną wydajnością w zakresie wysokich tonów. Zamontowane w nisko-dystrybucyjnych obudowach odlewanych z aluminium, synchronizowane czasowo z główną matrycą, zapewniają płaską odpowiedź do częstotliwości 50kHz oraz energię użyteczną aż do 80kHz. Dzięki temu słyszymy słodszy, bardziej naturalny dźwięk. Radykalnie nowe układy napędowe UNI-Q® - unikatowe uściślenie technologii pod znaku handlowego KEF - zapewniają niezwykle czyste i jednopunktowe źródło dźwięku, największy



majstersztyk sztuki projektowania głośników. Wraz ze stożkami średniotonowymi oraz głośnikami przestrzennymi, zintegrowanymi w jednej formie Uni-Form, nie ma żadnych zakłóceń energii wysokich tonów oddawanej przez 25mm eliptyczny tytanowy stożek tweetera. Głośnik obsługuje tylko średni zakres częstotliwości, tak że ruch stożka UNI-Q jest na tyle nieznaczny, że nie powstają zniekształcenia intermodulacyjne z tweeterem. Podobnie jak w przypadku basowych układów napędowych, otwarta konstrukcja (pełne odsprzęgnięcie) minimalizuje odbicia akustyczne poza stożkiem. W rezultacie uzyskuje się jeszcze bardziej przestrzenną i lepiej zdefiniowaną ścianę dźwięku na bardzo dużym





obszarze, o wyjątkowej odpowiedzi pozaosiowej i braku ograniczeń obszaru efektu stereo, właściwym dla konwencjonalnych głośników.

Poszerzenie zakresu tonów niskich jest wręcz oszałamiające dzięki zastosowaniu systemów napędowych o ultra niskich zniekształceniach oraz wzmocnionych membran. Każdy układ napędowy niskich tonów promieniuje bezpośrednio z własnej obudowy wewnętrznej, co pozwala uniknąć zniekształcenia efektu pionowej fali stojącej, który jest słabą stroną wysokich obudów. Dzięki temu można się rozkoszować czystszy

i bardziej otwartym basem.

To czego można się spodziewać po ręcznie wytwarzanym produkcie firmy KEF, to niezrównana jakość wytwarzania i specyfikacje każdego komponentu. Dokładnie dobrane i ręcznie lutowane własne miedziane beztennowe kable KEF zapewniają najlepszą z możliwych



transmisję sygnału przez wyprowadzenia z jednolitego mosiądzu, pokrywanego złotem Wysokiego poziomu zwrotnice z cewkami powietrznymi oraz kondensatory polipropylenowe zapewniają gładką integrację. W celu osiągnięcia optymalnej wydajności w warunkach rzeczywistych, wszystkie modele umożliwiają potrójne okablowanie i posiadają urządzenie sterowania granicznego do regulacji odpowiedzi niskotonowej w zależności od położenia głośnika oraz akustyki obszaru odsłuchu.



Ekranowanie magnetyczne jest elementem standardowym.

Wykonane z gęstego materiału MDF z wykorzystaniem własnego systemu elementów usztywniających KEF, nowe obudowy z zakrzywionymi sekcjami posiadają elegancki profil, minimalizujący przekolorowanie, oraz są wykończone z ręcznie dobranej fornirów z twardego drewna.

Bardziej niż kiedykolwiek przedtem, są to naprawdę wyjątkowe głośniki.



Model 207

Jak prawdziwą 5-drozną konstrukcję model 207 można szybko rozpoznać po aluminiowym podwieszeniu, którego kształt umożliwił łumienie wewnętrznego pola dźwiękowego, generowanego przez górny układ napędowy średniotonowy nowej gene acji UNI-Q®.

Poza najnowszym eliptycznym tytanowym głośnikiem wysokotonowym Hypertweeter™, zintegrowany stożek Uni-Form jest optymalnym falowodem dla 25mm (1") tytanowej wysokotonowej kopułki, co zapewnia wyjątkową czystość brzmienia.

Dolny średniotonowy układ napędowy jest uzyskany z układu niskotonowego, lekkiego neodymowego modułu magnesu, pozwalającego na skuteczne odprężenie od obudowy w celu poprawienia obrazowania o az integ acji dźwięku przy jednoczesnym zminimalizowaniu przekolorowania.

Oba 250mm (10") niskotonowe układy napędowe o długim skoku pracują równolegle w zakresie niskich częstotliwości, gdzie skok jest parametrem krytycznym; układ dolny jest wyłączany wcześniej, co sprawia, że górny układ dominuje od często liwości granicznej do dolnego zakresu średniotonowego, co zapewnia najlepszą integrację. Przy połączonej powierzchni stożka, równoważnej powierzchni jednego stożka 375mm (15"), i oddzielnym załadowaniu w obudowy z promieniowaniem bezpośrednim, układy te zapewniają doskonałe odtworzenie basów z wyjątkową czystością.

Niezwykle czysty w rozszerzonej ścianie dźwięku, bez wy ażnych zniekształceń - odtwarza dźwięki w sposób niezwykły.



Model	207
Konst ukcja	5 drożny reflex
Układy nap	LF 2 x 250 mm (10") LMF 1 x 250 mm (10") MF 1 x 165 mm (6.5") HF 1 x 25 mm (1") SHF 1 x 19 mm (0.75")
Odpow edź częstotliwościowa przy 15 poz omo poza os ą ±3 dB	40 Hz 55 kHz
LF naro n k 6 dB	28 Hz
Częstotliwość granic na	120 Hz 400 Hz 2.7 kHz 15 kHz
Wzmocn acz wymagana	50 400 W
C ulość (2.83V/1m)	91 dB
Maksymalna moc wyjściowa	117 dB
Impedancja	8 Ω (3.0 Ω m n)
Ekranowanie magnetyczne	Tak
Waga	66 Kg (145 funtów)
Wym ary (W x SZ x Gł)	1290 x 400 x 685 mm 50.7 x 15.7 x 27 cali
Wykończen a	Cza ny jesion klon lub Forn r (drewno w śniowe)

Model 205

We wszystkich innych modelach serii Reference, podwieszenie głośnika wysokotonowego UNI-Q®/Hypertweeter™ jest wpuszczone w samą obudowę.

Podobnie jak w modelu 207, do optymalnej acji eliptycznego pro ilu tytanowej kopułki głośnika wysokotonowego zastosowano zaawansowane techniki modelowania komputerowego; głośnik ten jest dobrze wkomponowany w falowód Uni-Form. Sprawia to, że ludzki głos jest tak rzeczywisty i bliski, że odruchowo zaczniesz go szukać obok siebie.

Aby zapewnić możliwie najgładszą odpowiedź, dużą uwagę poświęcono wyrównaniu strumieni magnetycznych. Obie cewki (średniotonowa i niskotonowa) w układzie napędowym UNI-Q posiadają złożone podwójne zestawy magnesów neodymowych, a dwa niskotonowe 200mm (8") układy napędowe posiadają zrównoważone pętle Faraday'a poniżej i powyżej cewki aby zapewnić idealną symetrię.

Wrażenie z odsłuchu są niesamowite. Gdy jest się w pokoju ma się niemal idealne złudzenie obecności; dokładnie takie jak życzy sobie widzownia kina domowego lub publiczność na koncercie.



Model	205
Konst ukcja	4 drożny reflex
Układy nap	LF 2 x 200 mm (8") MF 1 x 165 mm (6.5") HF 1 x 25 mm (1") SHF 1 x 19 mm (0.75")
Odpow edź częstotliwościowa przy 15 poziomo poza os ą ±3 dB	45 Hz 55 kHz
LF naro n k 6 dB	35 Hz
Częstotliwość graniczna	400 Hz 2.7 kHz 15 kHz
Wzmocn acz wymagana	50 300 W
C ulość (2.83V/1m)	90 dB
Maksymalna moc wyjściowa	115 dB
Impedancja	8 Ω (3.2 Ω m n)
Ek anowanie magnetyc ne	Tak
Waga	33 Kg (72.6 funtów)
Wym ary (W x SZ x Gł)	1155 x 285 x 433 mm 45.5 x 11.2 x 17 cali
Wykończen a	Cza ny jesion klon lub Forn r (drewno w śniowe)

Model 203

Model 203 to także dzieło technicznej wirtuozerii, ale na mniejszą skalę.

Dobierane komputerowo wysokiej klasy 4-drożne zwrotnice zapewniają płynne przejścia pomiędzy pięcioma układami napędowymi:

Hypertweeter™, nowy koincydencyjny układ UNI-Q® średniotonowy/wysokotonowy oraz dwa wysokiej klasy 165mm (6 1/2") średniotonowe układy napędowe. Dzięki zastosowaniu systemów napędowych o ultraniskich zniekształceniach oraz wzmocnionych lekkich membran KEF, głośniki zapewniają wspaniały otwarty bas, charakteryzujący się niezwykle niskimi zniekształceniami nawet przy wysokiej głośności.

Obudowy o zakrzywionych sekcjach są mocno usztywnione, aby uniknąć przekolorowania, a otwarta konstrukcja obudowy z dodatkowymi otworami eliminuje hałas uwięzionego powietrza. Posiadający ekranowanie magnetyczne jak i reszta modeli, 203 łączy w sobie niezwykłą siłę z zawiłą delikatnością w całym zakresie częstotliwości. Odwzorowanie stereo jest doskonale szczegółowe, a odpowiedź jest tak płynna, że ma się ochotę ją wypić...



Model 201

Wszystkie najnowsze technologie serii Reference, opakowane w czystszej obudowie półkowej. Ten sam zaawansowany tytanowy kopułkowy Hypertweeter™ i cewka drgająca. Tak samo dokładnie tłumiona odlewana z aluminium obudowa dla układu napędowego UNI-Q® 5 generacji, z otoczką z gumy termoplastycznej na stożku, aby uniknąć jakiegokolwiek nieciągłości akustycznej. Niskotonowe układy napędowe o niskich zniekształceniach zapewniają bezkompromisowe odtwarzanie basów.

Żadnych kompromisów, jeśli chodzi o jakość. Dobierane i ręcznie lutowane okablowanie z miedzi bez lutowej. Zwrotnice dla audio ilów wraz z cewkami powietrznymi i kondensatorami polipropylenowymi. Złożone wyprowadzenia. Podobnie jak wszystkie modele serii Reference, model 201 może być potrójnie okablowany i posiada urządzenie sterowania granicznego do regulacji odpowiedzi w zależności od akustyki pokoju. Pełne ekranowanie magnetyczne oraz szeroka charakterystyka dyspersyjna UNI-Q pozwala na umieszczanie ich w dowolnym miejscu.

Gładkie. Doskonały dźwięk. Czysty od początku. Model 201 - wielki pod każdym względem, oprócz wymiarów.



Model 204c

Ponieważ około 2/3 ścieżek dźwiękowych ilmów jest odtwarzanych w kanale środkowym, w przypadku głośników środkowych nowej serii Reference zastosowano technologię rozszerzenia pasma KEF.

Dodanie głośnika Hypertweeter™ do nowego układu napędowego UNI-Q® zapewni dodatkowy zakres dynamiki, wymagany do odtworzenia wszystkich informacji audio, zakodowanych w najnowszych cyfrowych formatach. W przypadku odtwarzania ludzkiego głosu, połączenie to daje niezwykle i czyste naturalne brzmienie wystarczająco czułe aby najdelikatniejsze szepty były słyszalne z doskonałą wyrazistością.

Matryca jest wyposażona po obu stronach w niskotonowe układy napędowe 165mm (6 1/2") o jakości dla audio ilów, w az z systemami napędzającymi o ultra niskich zniekształceniach o az wzmocnionymi lekkimi membranami, pozwalającymi na odtworzenie wszystkie efekty pię wszęgo planu bez poświęcania wszystkich detali o niższej głośności.

Doskonały dodatek do modeli podłogowych 207 i 205, model 204c, jest jednym z najbardziej imponujących głośników środkowych, jakie można zdobyć za tę cenę.



Model 202c

Zale any głośnik środkowy do modeli 203 o az 201, model 202c, udostępni wszystkie korzyści odsłuchu najnowszej serii Reference. Przy zastosowaniu tego samego głośnika Hypertweeter™ oraz identycznej matrycy UNI-Q®, obejmującej najnowszy eliptyczny tytanowy głośnik kopułkowy KEF oraz jednolity stożek, wszystkie ważne wokale są odtwarzane z oszałamiającym realizmem.

Podobnie jak w przypadku modelu 204c w 202c także mamy do czynienia z efektem źródła punktowego UNI-Q. Dokładnie zlokalizowane dialogi w ścianie dźwięku a gdy towarzyszy im para układów basowych 165mm (6 1/2") o ultra niskich zniekształceniach, oglądający ma wrażenie, jakby zanurzył się w przejrzystej ścianie dźwięku. Porównaj.



Model	203	201
Konst. ujęcia	4 drożny reflex	4 drożny reflex
Układy nap	LF 2 x 165 mm (6 1/2") MF 1 x 165 mm (6 1/2") HF 1 x 25 mm (1") SHF 1 x 19 mm (3/4")	LF 1 x 165 mm (6 1/2") MF 1 x 165 mm (6 1/2") HF 1 x 25 mm (1") SHF 1 x 19 mm (3/4")
Odpowiedź częstotliwościowa przy 15 poz. omo poza osi ±3 dB	55 Hz - 55 kHz	58 Hz - 55 kHz
LF narażenie 6 dB	40 Hz	46 Hz
Częstotliwość graniczna	400 Hz - 2.7 kHz - 15 kHz	400 Hz - 2.7 kHz - 15 kHz
Wzmocnienie wymagane	50 - 200 W	50 - 150 W
Czułość (2.83V/1m)	89 dB	88 dB
Maksymalna moc wyjściowa	113 dB	110 dB
Impedancja	8 Ω (3.2 Ω m n)	8 Ω (3.2 Ω m n)
Ekranowanie magnetyczne	Tak	Tak
Waga	26.5 Kg (58.3 funtów)	14.8 Kg (32.6 funtów)
Wymiary (W x SZ x Gł)	1068 x 248 x 405 mm 42 x 9.8 x 15.9 cali	557 x 248 x 402 mm 21.9 x 9.8 x 15.5 cali
Wykończenie	Czarna żyła klon lub Fornir (drewno w śniowe)	Czarny jesion klon lub Fornir (drewno w śniowe)

Model	204c	202c
Konst. ujęcia	4 drożny reflex	4 drożny reflex
Układy nap	LF 4 x 165 mm (6 1/2") MF 1 x 165 mm (6 1/2") HF 1 x 25 mm (1") SHF 1 x 19 mm (3/4")	LF 2 x 165 mm (6 1/2") MF 1 x 165 mm (6 1/2") HF 1 x 25 mm (1") SHF 1 x 19 mm (3/4")
Odpowiedź częstotliwościowa przy 15 poziomo poza osi ±3 dB	53 Hz - 55 kHz	65 Hz - 55 kHz
LF narażenie 6 dB	40 Hz	50 Hz
Częstotliwość graniczna	400 Hz - 2.7 kHz - 15 kHz	400 Hz - 2.7 kHz - 15 kHz
Wzmocnienie wymagane	50 - 300 W	50 - 200 W
Czułość (2.83V/1m)	90 dB	89 dB
Maksymalna moc wyjściowa	115 dB	113 dB
Impedancja	8 Ω (3.2 Ω m n)	8 Ω (3.2 Ω m n)
Ekranowanie magnetyczne	Tak	Tak
Waga	35 Kg (77 funtów)	16 Kg (35.2 funtów)
Wymiary (W x SZ x Gł)	240 x 1100 x 425 mm 9.4 x 43.3 x 16.7 cali	240 x 630 x 315 mm 9.4 x 24.8 x 12.4 cali
Wykończenie	Czarna żyła klon lub Fornir (drewno w śniowe)	Czarna żyła klon lub Fornir (drewno w śniowe)



Ostatni rozwój nagradzanej serii Q pokazuje, jak wykorzystano czołową pozycję technologii

KEF począwszy od serii Reference

i zastosowano ją w mniejszych rozmiarach.

Jak sama nazwa wskazuje, nowa seria Q posiada wszystkie zalety

UNI-Q®: płynny zakres średniotonowy, spójne odwzorowanie

stereo oraz niezrównaną odpowiedź pozaosiową, która



sprawia, że głośniki UNI-Q są łatwe do umieszczenia, jak i do podłączenia.

To nie przypadek, że ich stylistyka, z wyróżniającym osłoniętym podwieszeniem UNI-Q oraz zakrzywione sekcje obudów, nawiązuje do najnowszej serii Reference.

Każdy model jest wyposażony w nową konstrukcję układu UNI-Q, której 19mm (3/4") metalowy kopułkowy głośnik wysokotonowy

jest bezpośrednim rozwinięciem układu wysokotonowego serii Reference HF, zawierając także ten sam system napędowy o ultra niskich zniekształceniach.



Model zawiera także układy niskotonowe B169 „racetrack” generujące głęboki bas, a także 160mm średniotonowy, wyposażony w miedzianą głowicę nabiegunków, która redukuje zniekształcenia nie mniej niż 10dB. Wysokiej klasy zwrotnice, zamontowane bezpośrednio do panelu wyprowadzeń zapewniają

dźwięk najczystszy z możliwych. Zastosowane wewnętrzne usztywnienie pozwala na dostosowanie objętości każdej obudowy do parametrów układu napędowego. Wszystkie modele są doskonale dopasowane pod względem brzmienia do użytku hi-fi oraz na potrzeby kina domowego. Wszystkie są wyposażone w dwie pary wyprowadzeń do podwójnego okablowania lub podwójnego wzmocnienia, są także ekranowane magnetycznie, aby zapobiec interferencjom z innym sprzętem.

Asertywna, muzyczna i zadowalająca nowa seria Q jest dostępna w wykończeniu klon, czarna jabłoń lub czarny jesion.





Q7

3-droźny bass reflex Q7 jest niezwykłym głośnikiem i nie ma się czemu dziwić. 165mm (6 1/2") średniotonowy/wysokotonowy układ UNI-Q® zawiera nowy zaawansowany 19mm (3/4") metalowy kopułkowy głośnik wysokotonowy (chłodzony cieczą ferromagnetyczną), co pozwala na jedwabiste odtworzenie zakresu średniotonowego i uzyskanie czystych wokali. Przy powierzchni membrany konwencjonalnego 200mm (8") stożka, unikatowy układ niskotonowy B169 "racet ack" zapewnia doskonale odtworzenie basów nawet w tak małej obudowie. Komputerowo projektowane zwrotnice zapewniają optymalną jakość dźwięku, a usztywnienie wewnętrzne eliminuje rezonans obudowy, który często występuje w wysokich pełnowymiarowych głośnikach. Wynikiem jest czysty, słodki i dokładny dźwięk.

Q5

Pełnopasmowy zestaw podłogowy Q5 z charakterystycznym dla UNI-Q® szerokim obszarem dyspe syjnym brzmień głośno i doskonale. Odpowiedź układu średniotonowego/wysokotonowego jest płynna i dokładna a

165mm (6 1/2") układ basowy powiada własną obudowę a z otwór bass reflex, pozwalający na uzyskanie wyższych mocy. Niezależnie od zajmowanego miejsca, ta konfiguracja dodaje głębi obrazowi stereo. Wysokiej jakości zwrotnice są optymalizowane z wykorzystaniem komputerów, wyprowadzenia umożliwiają podwójne okablowanie i podwójne wzmocnienie.

Wykończenie to klon, czarna jabłoń lub czarny jesion; każde sprawia, że Q5

wygląda autorytatywnie i dyskretnie. I tak właśnie brzmi.



Q3

W większym stopniu niż jego naga adzany poprzednik, podłogowy zestaw Q3 to doskonały przykład stosunku jakości do ceny. Posiadając neodymowy głośnik wysokotonowy z aluminiową kopułką (chłodzony cieczą ferromagnetyczną), pochodzący z jednostek serii Reference, koincydencyjny układ

165mm (6 1/2") UNI-Q® tworzy przestrzenny i skomplikowany obraz dźwiękowy w całym pomieszczeniu, a bas generowany przez otwór w obudowie jest prężny i doskonale kontrolowany, co pozwala zachować przejrzystość zakresu średniotonowego. Unikatowy system usztywnień wewnętrznych KEF zwiększa sztywność obudowy w celu zminimalizowania zniekształceń, a zaawansowane zwrotnice są podłączone bezpośrednio do wyprowadzeń podwójnego okablowania w celu optymalnej jakości dźwięku.



Model	Q7	Q5	Q3
Konst. ujęcia	3 dro. ny bass reflex	2 1/2 dro. ny bass reflex	2 droźny bass reflex
Układy nap	LF 228 x 152 mm (9" x 6") Układ racetrack® MF 165 mm (6 1/2") UNI Q® z HF 19 mm (3/4") alum niową kopu kę	LF 165 mm (6 1/2") Układ MF 165 mm (6 1/2") UNI Q® z HF 19 mm (3/4") alum niową kopu kę	LF 165 mm (6 1/2") UNI Q® z HF 19 mm (3/4") alum niową kopu kę
Odpowiedź częstotłosciowa przy 15 poziomo poza osę ±3 dB	35 Hz 27 kHz	39 Hz 27 kHz	42 Hz 27 kHz
Częstotłosciwość g aniczna	120 Hz 2 8 kHz	2 8 kHz	2 8 kHz
Wzmacn acz wymagana	15 175 W	15 150 W	15 120 W
Czułoość (2 83V 1m)	91 dB	91 dB	91 dB
Maksymalna moc wyjściowa	113 dB	112 dB	111 dB
Impedancja	8 Ω	8 Ω	8 Ω
Ekranowanie magnetyczne	Tak	Tak	Tak
Waga	17 kg (37 4 funtów)	14 5 kg (32 funtów)	11 5 kg (25 3 funtów)
Wym ary (W x SZ x GL)	950 x 260 x 350 mm 37 4 x 10 2 x 13 7 cali	880 x 240 x 320 mm 34 6 x 9 4 x 12 6 cali	780 x 240 x 320 mm 30 7 x 9 4 x 12 6 cali
Wykończen a	Cza ny jesion klon lub jabłn	Cza ny jesion klon lub jabłn	C ary jesion klon lub jabłn

Q1

Wszystkie zalety najnowszej serii Q w kompaktowym głośniku, który wypełni pokój pomieszczenie doskonałym dźwiękiem. Mając 19mm (3/4") głośnik wysokotonowy nowej generacji z metalową kopułką w środku akustycznym, taki sam układ niskotonowy/średniotonowy UNI-Q® jak w przypadku modeli podłogowych, odtwarza całe spektrum często liwości bez efektów często liwości granicznych. Wydajny system magnetyczny o az udoskonalona konstrukcja poprawiają odpowiedź zestawu i jego moc. Podobnie jak wszystkie modele w tej gamie, Q1 jest łatwy do postawienia w każdym pomieszczeniu; zachowuje się tak samo przy postawieniu na podstawie jak i położony pionowo na półce. Doskonała wydajność - doskonała cena.



Q9c

Śródkowy głośnik Q9c jest wyposażony w taką samą matrycę UNI-Q®, zapewniającą doskonale dopasowanie brzmienia do pozostałej części serii Q. Pozaosiowa odpowiedź jest krytyczna w przypadku głośników śródkowych, ponieważ przenoszą większość dialogów. W przypadku Q9c, wysoka moc o az szybkie zmiany w połączeniu z szeroką charakterystyką dyspe syjną właściwą dla układów UNI-Q pozwalają stworzyć doskonałą ścianę dźwięku dla każdej osoby w pomieszczeniu. Przejrzystość wokalna jest doskonała dzięki nowemu głośnikowi wysokotonowemu z metalową kopułką, który został wzięty prosto z jednostek serii Reference. Wraz z wpuszczonym podwieszeniem UNI-Q, zakrzywiona przednia odgroda o az panele boczne sprawiają, że Q9c wygląda tak wspaniale, jak brzmi. Magnetyczne ekranowanie oraz podwójne okablowanie sprawia, że wrażenia akustyczne przy oglądaniu są wyższe, niż w przypadku równoważnego sprzętu konwencjonalnego.



Q8s

Płaski i kompaktowy zestaw Q8s to 2-droźny głośnik tylny w obudowie zamkniętej z serii Q. Wykorzystując identyczną matrycę UNI-Q® jak pozostała część serii odtwarza rozproszone efekty otoczenia z doskonałą dokładnością; skuteczność pozaosiowa jest tak duża, że można je montować w dowolnym miejscu, bez zmniejszania jakości wspaniałych efektów, jakie są właściwe dla formatów cyfrowych. Pełne ekranowanie magnetyczne apobiega jakimkolwiek interferencjom z pobliskimi urządzeniami elektronicznymi; głośniki te mogą być stawiane na półkach.



Model	Q1	Q8s	Q9c
Konst. ujęcia	2 dro. ny bass reflex	2 droźny closed box	2 droźny bass reflex
Układy nap	LF 165 mm (6 1/2") UNI Q® z HF 19 mm (3/4") alum niową kopu kę	LF 165 mm (6 1/2") UNI Q® z HF 19 mm (3/4") alum niową kopu kę	LF 165 mm (6 1/2") UNI Q® z HF 19 mm (3/4") alum niową kopu kę
Odpowiedź częstotłosciowa przy 15 poziomo poza osę ±3 dB	45 Hz 27 kHz	120 Hz 27 kHz	50 Hz 27 kHz
Częstotłosciwość g aniczna	2 8 kHz	2 8 kHz	2 8 kHz
Wzmacn acz wymagana	15 120 W	15 120 W	15 120 W
Czułoość (2 83V 1m)	91 dB	90 dB	91 dB
Maksymalna moc wyjściowa	111 dB	108 dB	111 dB
Impedancja	8 Ω	8 Ω	8 Ω
Ekranowanie magnetyczne	Tak	Tak	Tak
Waga	6 25 kg (13 8 funtów)	3 1 kg (6 82 funtów)	6 2 kg (13 6 funtów)
Wym ary (W x SZ x GL)	350 x 220 x 320 mm 13 7 x 8 6 x 12 6 cali	253 x 170 x 119 mm 10 x 6 7 x 4 7 cali	200 x 480 x 270 mm 7 9 x 18 9 x 10 6 cali
Wykończen a	Cza ny jesion klon lub jabłn	Szary	C ary jesion klon lub jabłn

Coda

Jako pierwsze naprawdę małe głośniki na świecie, oryginalna seria Coda była prawdziwym przełomem w technice akustycznej, ocenionej przez jednego z recenzentów jako „cudowne maleństwo”.

Obecnie seria Coda jest na miarę wieku. Mamy do czynienia z jakością dźwięku dla audiofilów po przystępnej cenie - tylko jest jej jeszcze więcej. Bardziej zaawansowana - duży głośnik wysokotonowy z metalową kopułką. Wysokiej jakości komponenty zwrotnic, doskonale dobrane zapewniają płynne przejścia. Więcej basów to załuga najnowszych układów napędowych o długim skoku, których nabiegunki są wykonane z

miedzi, co pozwala zredukować zniekształcenia - Coda 90, unikatowy głośnik subniskotonowy.

Większa pomysłowość konstrukcyjna - układy napędowe są zamontowane w podwieszanej obudowie aluminiowej, zamocowanej cięgnami do tylnej części obudowy zestawu. Wszystkie modele są ekranowane magnetycznie i standardowo są wyposażone w wprowadzenia do podwójnego okablowania.

Są jeszcze piękniejsze z ręcznie przerabianymi fornirami z prawdziwego drzewa - klon lub czarny.

Konkurencja - jaka konkurencja?



Coda 90

Nowy zestaw podłogowy zestaw Coda łączy w sobie doskonałą dynamikę z masywnym odtwarzaniem basów. Wartości dotyczące jego wydajności (moc 125W przy czułości 91dB) to tylko część historii - dźwięk jest dokładnie taki, na jaki liczymy. Uzyskujemy bogaty, przestrzenny i skomplikowany obraz



dźwiękowy, z równomiernie gładką odpowiedzią w całym zakresie częstości, i czy jest to ustawienie hi-fi czy do kina domowego, boczny głośnik subniskotonowy dodaje realnej głębi do słyszanego dźwięku. Schubert czy Santana, Spielberg czy Steps - efekt jest po prostu oszałamiający.

Coda 80

Podobnie jak pozostała część serii, zestaw Coda 80 - 2-drożny głośnik środkowy z opcją bass reflex jest wyposażony w cakiem nowy 25mm (1") głośnik wysokotonowy z metalową kopułką a także parę wydajnych 100mm (4") układów niskotonowo/średniotonowych. Gładkie, ciepłe i naturalne brzmienie tworzy sedno ściany dźwięku, pozwalając na odróżnienie dialogów z niesamowitą przejrzystością.



Coda 70

Bezpośredni następca legendarnej serii Coda 7 - jednego z najbardziej udanych głośników, jakie wyprodukowali do tej pory - nowa Coda 70 jest kompaktową 2-drożną konstrukcją wyposażoną w bass reflex, o doskonałej mocy jak na swe wymiary.

Po az pie wszy na tym poziomie cen, nowy 135mm (5 1/4") układ niskotonowy/średniotonowy o długim skoku został wyposażony w neodymowy układ napędowy i został połączony z 25mm (1") głośnikiem wysokotonowym z metalową kopułką i komputerowo dobieganymi zwrotnicami. W rezultacie otrzymuje się intensywne brzmienie. Jeśli potrzebny jest całkowity realizm i dobre brzmienie, a do tego chcemy głośnik półkowy za rozsądną cenę - nie ma lepszego wyboru.



Model	Coda 90	Coda 80	Coda 70
Konstrukcja	3 drożny podłogowy	2 drożny kanał środkowy	2 drożny półkowy
Układy nap	HF 25 mm (1") Neo Alu + tweeter z ciecżą ferromag LF 130 mm (5") powł. stożek pap miedziany kolpak i pierścień Fa adaya SLF 165 mm (6 1/2") powł. stożek pap	HF 25 mm (1") Neo Alu + tweeter z ciecżą ferromag LF 2 x 100 mm (4") powł. stożek pap miedziany kolpak i pierścień Fa adaya	HF 25 mm (1") Neo Alu + tweeter z ciecżą ferromag LF 130 mm (5") powł. stożek pap miedziany kolpak i pierścień Fa adaya
Odpowiedź częstotliwościowa przy poziomie poza osi ±3 dB	15 38 Hz - 27 kHz	50 Hz - 27 kHz	45 Hz - 27 kHz
LF naroniznik 6 dB	32 Hz	44 Hz	39 Hz
Częstotliwość graniczna	80Hz 2.5 kHz	2.5 kHz	2.5 kHz
Wzmacniacz wymagany	10 - 125 W	10 - 100 W	10 - 70 W
Czułość (2.83V 1m)	91 dB	91 dB	91 dB
Maksymalna moc wyjściowa	109 dB	110 dB	109 dB
Impedancja	8 Ω	8 Ω	8 Ω
Ekranowanie magnetyczne	Tak	Tak	Tak
Waga	13.3 kg (29.2 funtów)	4.8 kg (10.5 funtów)	5.7 kg (12.5 funtów)
Wymiary (W x SZ x GL)	885 x 180 x 295 mm 34.8 x 7.1 x 11.6 cali	140 x 365 x 230 mm 5.5 x 14.4 x 9.1 cali	305 x 180 x 275 mm 12 x 7.1 x 10.8 cali
Wykończenie	Forniry klon i czarny jesion	Forniry klon i czarny jesion	Forniry klon i czarny jesion



Gdy produkt jest stale wybierany przez znawców jako najlepszy w swej klasie, trzeba usiąść i to rozważyć.

Właśnie to wydarzyło się z naszymi radykalnie nowymi systemami kina domowego KHT. A także

przyznanie uznanego szeroko tytułu

Produktu Roku przez What Hi-fi?

W przypadku Sound and

Vision Awards, system

KHT 2005 został wybrany

Systemem Głośników Kina

Roku 2001-2002 w

prestiżowym EISA Awards and

Best Speaker System w 2001

Home Entertainment Awards.

Nietrudno zobaczyć, dlaczego tak jest:

technologia audio KEF to same zalety w przypadku kina domowego. Podczas gdy głośniki konwencjonalne mogą

zapewnić wszystkie efekty trójwymiarowego dźwięku,

zakodowanego w nowoczesnych cyfrowych ścieżkach

filmowych, wyłącznie na małym obszarze pomieszczenia,

układy Uni-Q® KEF budują szczegółową ścianę dźwięku na bardzo dużym obszarze pomieszczenia. Posiadając

pięć identycznych głośników źródła punkowego

Uni-Q (trzy kanały przednie i dwa tylne),

można rozkoszować się doskonale

wyważonym dźwiękiem w całym

pomieszczeniu.

Poza zapewnieniem wię-

kszej elastyczności w

umieszczeniu głośników,

oznacza to, że każda osoba

w pomieszczeniu doświadczy

tej samej niezwykłej przejrz-

wości dźwięku. Tak samo naturalnie

brzmiały dialog. Bardzo realistyczne efekty.

Prawdziwe uderzenie pierwszego planu. Akcja, która wyskakuje z ekranu.

Czy pasjonujesz się muzyką czy też możliwością pełnego

doświadczenia wrażeń filmowych, właśnie to sprawia tak

dużą różnicę podczas oglądania.

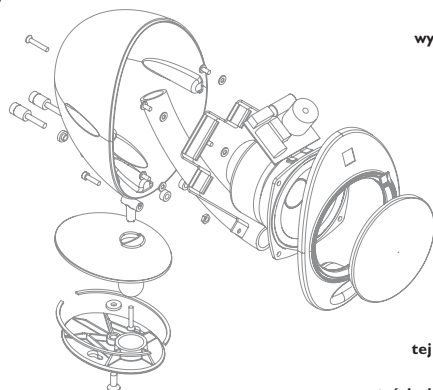

KHT 2005

Przy swej „dźwięcznej doskonałości o az niesamowitej przyjazności dla pomieszczeń” (What Hi-fi?) system KHT 2005 był wielokrotnie nagadany jako wydajny system kina domowego w systemie 5.1. Udowodniono, że w ale nie trzeba wielkich obudów, aby rozkoszować się wspaniałym trójwymiarowym dźwiękiem.

Pięć identycznych 100mm (4”) układów Uni-Q® (najmniejsze, jakie do tej pory wyprodukowano) zapewniają doskonale dopasowanie brzmieniowe. Aluminiowe obudowy nie zostały zastosowane tylko po to, by ładnie wyglądać; ich paraboliczna forma był projektowana komputerowo w celu zminimalizowania rezonansu wewnętrznego. Są wyposażone w wielokierunkowe podstawy do montażu ściennego i poziomego są też ek anowane magnetycznie i można je umiejscowić w dowolnym miejscu.

Obraz dźwiękowy uzupełnia aktywny głośnik subniskotonowy PSW2000 ze wzmacniaczem 250W, więc nie ma co się dziwić, że



osiągi zestawu są absolutnie przekonujące. Usłyszysz nagle szczegóły, które kiedyś umykały. Zapie ające dech w piersi niskie tony.

Magazyn What Hi-fi? doskonale podsumował zestaw: ”po prostu znakomity”.

HTS2001

HTS (Home Theatre Satelite) 2001 to najbardziej kompaktowy głośnik UNI-Q®. Pomimo małych wymiarów, zapewnia imponującą wydajność w pełnym zakresie przy szerokiej charakterystyce dyspersyjnej w całym obszarze odsłuchowym. Aluminiowe obudowy z wielokierunkowymi podstawami pozwalają na dowolne umieszczenie w



nowoczesnych pomieszczeniach. Ekranowane magnetycznie głośniki HTS2001 są również doskonale w zestawach hi-fi, jako głośniki kanału środkowego i tylnego mogą być nawet używane w zastosowaniach komercyjnych, jak np. bary i kawiarnie.

Model	HTS2001
Konstrukcja	2 dro ny reflex głośnik dodatkowy
Układy nap	12 mm (4”) ^a 100 mm (4”) ^b
Odpowiedź częstotliwościowa przy 15 poziomo poza osi ±3 dB	80 Hz - 20 kHz
Wzmacniacz wymagany	10 - 100 W
Czułość (2.83V 1m)	88 dB
Maksymalna moc wyjściowa	104 dB
Impedancja	8 Ω
Waga	2 kg (4.4 funtów)
Wymiary (W x SZ x GŁ)	198 x 130 x 150 mm 7.8 x 5.1 x 5.9 cali
Wykończona	Srebrny / czarny

^a Głośnik Uni Q

AKTYWNE GŁOŚNIKI SUBNISKOTONOWE

Aktywny głośnik subniskotonowy (PSW) podgrywa ważną rolę w wykorzystaniu pełnego potencjału DVD oraz innych cyfrowych formatów. KEF oferuje zestawy o stopniowanych mocach, wykonane w



różnej stylistyce. W każdym przypadku można łatwo dostosować moc i częstotliwość, co pozwala na dopasowanie do charakterystyki głównych głośników i akustyki pomieszczenia.



PSW5000

Absolutny aktywny głośnik subniskotonowy - spełniający surowe standardy wydajności ustalone przez nową serię Reference, do której został zaprojektowany. Jak brzmi wzmacniacz klasy D o mocy 1KW z układem 380mm (15") o długim skoku? Odpowiedź jest prosta - dewastująco. W tym przypadku też można regulować wszystkie parametry przy pomocy pilota radiowego z dowolnego miejsca w domu, tak że jednostka może być schowana w dowolnym miejscu. Obudowy mają wykończenie z prawdziwego drzewa z jakością mebli - czarny jesion, klon lub wiśnia, wyprowadzenia są złocone. PSW5000 to jakość bez żadnych kompromisów.



PSW4000

To już poważny sprzęt. Nie mniej niż 500W ze wzmacniacza mocy klasy D, układ 300mm (12") o długim skoku i ręcznie wykończona obudowa z MDF. Tego można było się spodziewać - bas brzmi bardziej doskonale. Najbardziej

imponujący jest sposób sterowania odpowiedzią w zakresie niskich tonów. Moc wyjściowa, faza (regulacja ciągła) oraz częstotliwość filtra dolnoprzepustowego mogą być regulowane przy pomocy pilota radiowego z dowolnego miejsca w domu, tak że jednostka może być schowana w dowolnym miejscu.

PSW3000

Oferuje jeszcze więcej, jest wyposażony we wzmacniacz 300W, stożek 250mm (10") o długim skoku oraz komponenty wewnętrzne klasy dla audio filów; wszystko to razem zapewnia bas o oszałamiającej głębi i przejrzystości, która wspiera całą ścianę dźwięku. Pełna regulacja przy pomocy pilota radiowego wygląda równie dobrze, jak brzmienie. A przy swojej mocy - jest niezwykle imponujący.



PSW2000

Dyskretna minimalna obudowa, mieszcząca wzmacniacz o mocy 150W, napędzający głośnik niskotonowy 210mm (8") skierowany w dół; PSW2000 zapewnia uderzenie niskich tonów, tak konieczne do pełnego odczucia ilmowych efektów specjalnych. Jego detale są nieskazitelne - złocone wyprowadzenia, szklana górna część o ukośnych krawędziach - brzmi tak, jak wygląda.



PSW1000

Wbudowany wzmacniacz o mocy 100W zasilający układ basowy 210mm (8") dodaje dodatkowy wymiar w trójwymiarowym obrazie dźwiękowym. Konstrukcja reflexu z dokładnie zarysowanymi końcami do otworu „racetrack” pozwala wyeliminować mocne wewnętrzne usztywnienie, minimalizujące przekolorowanie dźwięku, z obudową z delikatnymi krawędziami, wykończoną forniami czarnym jesionem lub wiśnią. Idealny głośnik subniskotonowy klasy podstawowej.



Model	PSW1000	PSW2000	PSW3000	PSW4000	PSW5000
Konstrukcja	Bass reflex, dolne pobudzenie	Bass reflex, dolne pobudzenie	Bass reflex, dolne pobudzenie	Bass reflex, dolne pobudzenie	Bass reflex, dolne pobudzenie
Układ nap.	LF 210 mm (8")	LF 210 mm (8")	LF 250 mm (10") i t. a. długi skok	LF 300 mm (12") długi skok	LF 380 mm (15") długi skok
Odpowiedź częstotliwościowa	3 dB	3 dB	3 dB	3 dB	3 dB
LF narażenie	40 Hz - 180 Hz	35 Hz - 150 Hz	30 Hz - 140 Hz	25 Hz - 250 Hz	18 Hz - 250 Hz
Wzmacniacz	100 W wbudowany	250 W wbudowany	300 W wbudowany	500 W wbudowany	1000 W wbudowany
Wymagania	100 W wbudowany	250 W wbudowany	300 W wbudowany	500 W wbudowany	1000 W wbudowany
Czułość (2 83V 1m)	system aktywny	system aktywny	system aktywny	system aktywny	system aktywny
Maksymalna moc wyjściowa	104 dB	106 dB	110 dB	113 dB	118 dB
Impedancja	system aktywny	system aktywny	system aktywny	system aktywny	system aktywny
Waga	15 kg (33 funtów)	14 kg (30 9 funtów)	25 3 kg (55 7 funtów)	38 kg (83 6 funtów)	60 kg (132 funtów)
Wymiary (W x SZ x Gł.)	350 x 322 x 322 mm 13 7 x 12 6 x 12 6 cali	370 x 320 x 320 mm 14 5 x 12 6 x 12 6 cali	435 x 400 x 400 mm 17 x 15 8 x 15 8 cali	465 x 495 x 495 mm 18 3 x 19 5 x 19 5 cali	545 x 590 x 590 mm 21 5 x 23 2 x 23 2 cali
Wykończenie	Czarny jesion lub wiśnia	Szary	Szary	Czarny jesion, klon lub Fornir (drewno w śniowie)	Czarny jesion, klon lub Fornir (drewno w śniowie)

HOME THX

Home THX® to zestaw standardów opracowanych przez Lucasfilm dla cyfrowego dźwięku przestrzennego.

Bazując na pięciu kanałach o pełnym paśmie i jednym kanale z głośnikiem subniskotonowym, standardy te wymagają identycznych głośników kanału lewego, prawego i środkowego, które promieniują w szerokiej poziomej wiązce w obszarze odsłuchu, uzupełnionej przez bardziej rozproszone głośniki przestrzenne.

Istnieją dwa standardy Home THX: Select oraz Ultra.

Głośniki serii Reference THX są zgodne ze standardem Ultra®, który jest najbardziej wymagający.



Aby być oznaczonym logo THX,

każdy produkt musi najpierw zostać zakwalifikowany przez test George Lucas' Skywalker Ranch. W przypadku KEF nie było żadnych problemów - przecież od lat produkujemy głośniki z tolerancją 0.5dB.

Nagradzana seria TDM łączy w sobie delikatność serii Reference oraz jej jakość, z dużą rezerwą mocy i poszerzonych basów, wymaganych do odtworzenia ekscytującego i intensywnego dźwięku filmu w domu.

TDM 23C and 23F

Wytwarzane ręcznie zgodnie ze standardami Reference, głośniki przednie 23F oraz głośniki środkowe 23C to 3-drożne szczelnie zamknięte konstrukcje, wyposażone w legendarny 19mm (3/4") głośnik wysokotonowy kopułkowy, chłodzony cieczą ferromagnetyczną, dwa dedykowane 80mm (3") układy napędowe średniotonowe oraz parę układów basowych B169 „racetrack” w dyskretnych obudowach. Przy identycznych wysokiej klasy zwrotnicach i układach napędowych charakteryzują się perfekcyjnym dopasowaniem akustycznym i mocą 175W. Dyspersja w kierunku poziomym przekracza nawet standardy THX Ultra®, tworząc przestrzenną i skomplikowaną ścianę trójwymiarowego dźwięku z niezwykle realistycznymi wokalami; zaangażowanie wid a jest całkowite. Wykończenie czarne jesion lub biały.



TDM 34DS

Skonstruowany, aby generować rozproszone, ale dobrze zdefiniowane pole dźwiękowe zgodne z wymaganiami THX Ultra®, TDM 34DS jest zaawansowanym dwubiegunowym 3-drożnym głośnikiem o niebywalej mocy. Podwójne 160mm (6 1/2") średniotonowe układy UNI-Q®, zawierające głośniki wysokotonowe kopułkowe, chłodzone cieczą ferromagnetyczną, są montowane w pochylonych poprzecznych odgradach, zapewniających maksymalną dyspersję dźwięku, w az z środkowym stożkiem B169 „racetrack” w dyskretnej obudowie. Kompaktowe i łatwe do zamontowania, zapewniają niesamowitą aurę oraz doskonale odtworzenie basów. Wykończenie czarne lub białe.



TDM 45B

Doskonały głośnik subniskotonowy, uzupełniający wspaniałą gamę głośników doda kowych: 45B. Szczelna obudowa z masywnym 375mm (15") stożkiem o długim skoku, podłączonym do wewnętrznego wzmacniacza o mocy 300, znacznie przewyższa wymagania standardu THX Ultra®; ten głośnik mógłby poruszyć ziemię.... Możliwość przełączenia pomiędzy trybami THX oraz stereo dla uzyskania optymalnej wydajności w przypadku filmów i muzyki; ekranowanie magnetyczne pozwala uniknąć interferencji z innym sprzętem; dyskretne wykończenie czarne jesion.



Model	Model TDM 23F	Model TDM 23C	Model TDM 34DS	Model TDM 45B
Konstrukcja	3 drożny 5 ster obudowa zamknięta	3 drożny 5 ster obudowa zamknięta	3 drożny 5 ster obudowa zamknięta	jeden ster obudowa zamknięta
Odpowiedź częstotliwościowa przy 15 poziomo poza osi ±3 dB	80 Hz - 20 kHz	80 Hz - 20 kHz	80 Hz - 20 kHz	35 Hz - 150 Hz
LF naroznik -6dB	65 Hz	65 Hz	65 Hz	28 Hz
Częstotliwość graniczna	400 Hz 5 kHz	400 Hz 5 kHz	200 Hz 3.5 kHz	50 Hz 150 Hz 80 Hz (THX)
Wzmacniacz - wymagania	30 - 200 W	30 - 200 W	30 - 150 W	300 W wbudowany
Czułość (2 83V 1m)	90 dB	90 dB	88 dB	system aktywny
Maksymalna moc wyjściowa	114 dB	114 dB	112 dB	115 dB
Impedancja	4 Ω	4 Ω	4 Ω	system aktywny
Waga	14.5 kg (31.9 funtów)	14 kg (30.8 funtów)	9.8 kg (21.5 funtów)	28 kg (62 funtów)
Wymiary (W x SZ x GŁ)	715 x 316 x 180 mm 28.1 x 12.5 x 7.1 cali	256 x 715 x 180 mm 10.1 x 28.1 x 7.1 cali	295 x 419 x 196 mm 11.6 x 16.5 x 7.7 cali	455 x 455 x 567 mm 18.2 x 18.2 x 22.7 cali

MONITOR

S • E • R • I • E • S



Specjalistyczne głośniki dla audiofilów do prawdziwego odstuchu hi-fi lub odstuchu studyjnego (monitor) - seria Monitor jest wytwarzana zgodnie ze standardami Reference z wykorzystaniem technologii KEF UNI-Q® oraz zwrotnic. Znane ze swej doskonałej muzykalności, zapewniają płaską odpowiedź, neutralne



zrównoważenie oraz doskonale kontrolowane odtworzenie basów. Ich wygląd jest tak samo pociągający, jak brzmienie, z wyróżniającymi pochylonymi panelami bocznymi; wykończenie - czerwony błyszczący lakier lub ręcznie obrabiany fornir z drewna wiśniowego.

RDM three

Podłogowe zestawy RDM three posiadają 160mm (6 1/2") układ stożkowy /średnio /wysokotonowy UNI-Q® o az doskonały układ niskotonowy B169 "racetrack", zapewniając realistyczne odtworzenie pełnego pasma oraz niesamowity bas. Tak samo jak i w przypadku pozostałej części linii RDM, zostały użyte wyłącznie komponenty o jakości dla audiofilów począwszy od kondensatorów i komputerowo projektowanych wysokiej jakości zwrotnic, do dokładnie dobitego okablowania z miedzi bez lenowej oraz złożonych wyprowadzeń do podwójnego okablowania, zapewniających doskonałą jakość dźwięku. Obudowy są wykonane z grubego MDF o az usztywnione w celu wyeliminowania rezonansu paneli. Doskonała prezentacja doskonały dźwięk.



RDM two

2-drożna konstrukcja bass reflex o mocy 175W doskonała akres dynamiki oraz charakterystyczna dokładność serii Monitor RDM two to głośnik półkowy o niesamowitych możliwościach. 160mm (6 1/2")



układ niskotonowy/średnionotonowy UNI-Q® (montowany w wysuszonej obudowie aluminiowej) zawiera 25mm (1") głośnik wysokotonowy chłodzony cieczą ferromagnetyczną (kopuła z materiału), bez wysiłku przenoszący delikatne jak i mocne tony. Możliwość podłączenia podwójnego okablowania o az ekranowanie magnetyczne do użyciu A/V; może być umieszczony poziomo jak i pionowo.

RDM one

Wspaniały głośnik półkowy: liniowok, szczelnej konstrukcji o az 160mm (6 1/2") koincydencyjny układ UNI-Q® z jednym z najlepiej brzmiących na świecie głośników wysokotonowych w precyzyjnym akustycznym łrodku dla identycznej kierunkowości w punkcie częstości granicznych. Liryczny dyskretny i dokładny - RDM one jest skonstruowany tak aby zapewnić dokładną lokalizację źródła w ścianie dźwięku.



Model 200

Służący do odtwarzania dźwięku o kinowej jakości, szeroko nagiadany Model 200 jest jedynym głośnikiem kanału środkowego z integralnością akustyczną modeli RDM three o az RDM two serii Monitor. Posiada 160mm (6 1/2") układ wysokotonowy/średnionotonowy UNI-Q® o az parę 160mm (6 1/2") układów niskotonowych a jego wydajność jest zadziwiająca: wystarczająco czuły aby przenieść szept z doskonałą czystością ale dostatecznie mocny aby odtworzyć pie wspaniałe efekty z pełnym impetem. 3-drożne zwrotnice z elementami klasy dla audiofilów zapewniają płynne przejścia, złożone wyprowadzenia podwójnego okablowania oraz podwójnego wzmocnienia zapewniają możliwość uzyskania lepszego brzmienia. Trudno się dziwić, że jeden ze sławnych recenzentów określił model 200 jako „naprawdę zdumiewający głośnik środkowy”



Model 100

Doskonale dopasowanie pod względem barwy do innych głośników serii Monitor sprawia, że nagradzany głośnik kanału środkowego Model 100 zapewnia wszystkie zalety technologii UNI-Q® dla kina domowego: doskonałą wydajność pozaosiową, świeżo i naturalnie brzmiące wokale oraz płynną odpowiedź w zakresie średnich tonów. 160mm (6 1/2") koincydencyjny układ napędowy UNI-Q zawiera słynny 25mm (1") neodymowy głośnik wysokotonowy (chłodzony cieczą ferromagnetyczną), umieszczony w środku akustycznym stożka średnionotonowego, aby wszystkie osoby w pomieszczeniu mogły doświadczyć identycznej jakości kanału środkowego bez względu na zajmowane miejsce.

Model	RDM three	RDM two	RDM one	Model 200	Model 100
Konstrukcja	3 drożny 3 ster bass reflex	2 drożny 2 ster bass reflex	2 drożny 2 ster obudowa zamknięta	3 drożny 4 ster obudowa zamknięta	2 drożny 2 ster bass reflex
Odpowiedź częstotliwościowa przy 15 poziomo poza osi ±3 dB	40 Hz - 20 kHz	75 Hz - 20 kHz	95 Hz - 20 kHz	55 Hz - 20 kHz	70 Hz - 20 kHz
LF naronik 6 dB	35 Hz	65 Hz	75 Hz	40 Hz	60 Hz
Częstotliwość graniczna	300 Hz 3 kHz	2.1 kHz	2.1 kHz	400 Hz 2.7 kHz	3 kHz
Wzmocnienie wymagane	30 - 200 W	30 - 175 W	30 - 125 W	30 - 200 W	25 - 175 W
Czułość (2.83V 1m)	90 dB	90 dB	87 dB	90 dB	90 dB
Maksymalna moc wyjściowa	113 dB	112 dB	108 dB	115 dB	111 dB
Impedancja	4 Ω	6 Ω	6 Ω	4 Ω	6 Ω
Ekranowanie magnetyczne	Tak	Tak	No	Tak	Tak
Waga	21 kg (46.2 funtów)	8.3 kg (18.3 funtów)	6.5 kg (14.3 funtów)	11 kg (24.2 funtów)	5.2 kg (11.4 funtów)
Wymiary (W x SZ x GŁ)	1000 x 234 x 272 mm 39.4 x 9.3 x 10.9 cali	330 x 234 x 272 mm 13.2 x 9.3 x 10.9 cali	300 x 234 x 247 mm 12 x 9.3 x 9.9 cali	174 x 760 x 169 mm 6.9 x 29.9 x 6.7 cali	174 x 460 x 169 mm 6.9 x 18 x 6.7 cali



Nadal doskonała klasa podstawowa głośników dla audiofilów. Bez względu na to, czy podłączysz je do zwykłego zestawu lub do zestawu hi-fi złożonego z oddzielnych elementów, zachwycisz się tym, co wiodący magazyn opisał jako „precyzja i realizm, nieznan przy tej cenie”.

Gdy już je zobaczysz, od razu zrozumiesz dlaczego. Są zaprojektowane przez tych samych inżynierów,

k którzy projektowali serię Reference; każdy model jest wyposażony w głośnik wysokotonowy z jedwabną kopułką. Układy niskotonowe/średnionowe o długim skoku. Zwrotnice dla audiofilów. Unikatowy ukośny system usztywnień, eliminujący rezonans paneli, który często zniekształca czystość dźwięku.



I co jest niezwykle w tej klasie cenowej, tylko Cresta I umożliwia podwójne okablowanie, pozwalające na poprawę wydajności.

Wyglądają wspaniale ze ściętymi krawędziami obudowy, z wykończeniem fornirowym czarny jesion lub wiśnia, przednia odgruda ma fakturę skóry.



Cresta 2

Cresta 3

Flagowa jednostka serii to zestaw podłogowy, z otworem bass reflex umieszczonym z tyłu wyposażony w legendarny 25mm (1") głośnik wysokotonowy z jedwabną kopułką (chłodzony cieczą ferromagnetyczną), zamontowany w kłódku 130mm (5 1/4") stożka niskotonowego/średnionowego o długim skoku. Przy mocy 100W i czułości 90dB Cresta 3 buduje niesamowitą ścianę dźwięku na dużym obszarze odsłuchu. Elegancka obudowa jest masywnie usztywniona w celu eliminacji przekolorowania dźwięku, a jej dolna część jest obciążona w celu zwiększenia stabilności. Bez względu na posiadany system, można się rozkoszować czystym dźwiękiem nawet przy dużej głośności. Dokładniejsze obrazowanie dźwięku. Wydatniejszy bas. I już poza wszystkim innym - bardziej muzyczna odpowiedź.



Cresta I

Stylowo kompaktowy 2-drożny zestaw półkowy z bas reflexem, którego wydajność jest dużo wyższa niż wymiary i cena. 25mm (1") głośnik wysokotonowy z jedwabną kopułką uzupełnia 100mm (4") stożek niskotonowy/średnionowy o długim skoku, doskonale dopasowany do objętości obudowy. Oba układy są zintegrowane niemal przezroczysto i tworzą szczegółową ścianę dźwięku w całym pomieszczeniu. Będąc łatwym obciążeniem dla każdego wzmacniacza, Cresta I wygląda wspaniale jak i pozostała część serii, z obudową z delikatnymi krawędziami, wykończoną fornirowymi czarnym jesionem lub wiśnią.



Cresta 2

Zestaw Cresta 2 jako pierwszy przyciągnął uwagę krytyków za swój „niesamowicie pociągającą” jakość dźwięku. Rozszerzenie basów jest doskonale wyważone i zadziwiająco wydajne jak na głośnik półkowy, dzięki czułości i charakterystyce obcinania pasma 130mm (5 1/4") układu niskotonowego/średnionowego o długim skoku. Udoskonalony, liryczny i doskonały do każdego typu muzyki - to głośnik, który oferuje zdumiewającą wartość. Oceniając go jako „naprawdę wysokiej klasy” wiodący magazyn hi-fi podsumował zestaw Cresta 2 jako „dobry”.



Cresta C

Głośnik kanału środkowego serii Cresta umożliwia realistyczne odtworzenie wysokiej jakości dźwięku, właściwej dla cyfrowych formatów kina domowego. Konstrukcja z bas reflexem umieszczonym w tyle budowy, posiada ten sam 25mm (1") neodymowy głośnik wysokotonowy z materiałową kopułką oraz dwa 100mm (4") układy niskotonowe/średnionowe o długim skoku. Przy nienagannie gładkiej odpowiedzi w krytycznym paśmie środkowym, konfiguracja ta przenosi dialogi bezpośrednio do środka pokoju. Podwójne okablowanie, ekranowanie magnetyczne, oraz wystarczająco płaski, aby go umieścić poniżej lub nad telewizorem, jest doskonale dopasowany brzmieniowo do pozostałej części serii.

Model	Cresta 3	Cresta 2	Cresta I	Cresta C
Konstrukcja	2 drożny podłogowy	2 drożny półkowy	2 drożny półkowy	2 drożny głośnik środkowy
Układy nap	HF 25 mm (1") tweeter z jedwabną kopułką LF 130 mm (5 1/4") stożek powłok PP	HF 25 mm (1") tweeter z jedwabną kopułką LF 130 mm (5 1/4") stożek powłok PP	HF 25 mm (1") tweeter z jedwabną kopułką LF 100 mm (4") stożek powłok PP	HF 25 mm (1") tweeter z jedwabną kopułką LF 100 mm (4") stożek powłok PP x 2
Frequency response ±3 dB	45 Hz - 20 kHz	48 Hz - 20 kHz	50 Hz - 20 kHz	60 Hz - 20 kHz
Czułość głośnika	3 kHz	3 kHz	3 kHz	3 kHz
Wzmacniacz wymagany	10 - 100 W	10 - 100 W	10 - 70 W	10 - 120 W
Voltage czułość (2.83 V / 1m)	90 dB	90 dB	88 dB	90 dB
Impedancja	8 Ω	8 Ω	8 Ω	8 Ω
Pojemność obudowy	18 litrów	12 litrów	6 litrów	8 litrów
Waga	12 kg (26.4 funtów)	6 kg (13.2 funtów)	4 kg (8.8 funtów)	5 kg (11.1 funtów)
Wymiary* (W x SZ x Gł)	850 x 205 x 240 mm 33.4 x 8 x 9.4 cali	365 x 205 x 240 mm 14.4 x 8 x 9.4 cali	295 x 170 x 188 mm 11.6 x 6.7 x 7.4 cali	170 x 425 x 188 mm 6.7 x 16.7 x 7.4 cali

* z wyjątkiem 12mm (słotki 0.5 cala)



Przeznaczona do montażu płaskiego w ścianach i sufitach, seria Ci to najdyskretniejsza jakość audio, jaką oferuje KEF. Ponieważ wszystkie modele są odporne na działanie nieprzyjemnego środowiska,



jak np. łazienki czy poddasza, nie ma praktycznie ograniczenia możliwości, jakie stwarzają. System KEF jest prosty i genialny, ale także zdumiewająco łatwy i szybki w montażu.

Ci Reference 2000, 1500 oraz 1000

Dyskretna instalacja nie oznacza ograniczenia spójności dźwięku. Z matrycą UNI-Q® (standard serii Reference) oraz dwoma wysokiej klasy układami niskotonowymi 160mm (6 1/2") seria Ci Reference 2000 charakteryzuje się mocą 200W oraz czułością 91dB; doskonała poosiowa charakterystyka dyspersyjna zapewnia większą szerokość pozycjonowania, czy to w przypadku zestawu hi-fi lub kina domowego. Korzystając z tej samej techniki dla audio ilów, tyle że w nieco bardziej umiarkowanej skali, 3-drożny zestaw Ci 1500 o az 2-drożny zestaw Ci 1000 zapewnia podobne efekty dla słuchacza, a także dużo przyjemności przy odsłuchu w mniejszych przestrzeniach i mniej wymagających aplikacjach. Wszystkie modele są ekranowane magnetycznie aby uniknąć interferencji z innym sprzętem elektronicznym.



Ci 2000



Ci 1500



Ci 1000

Model	Ci Reference 2000	Ci Reference 1500	Ci Reference 1000
Konstrukcja	3 drożny UNI Q 4 ster	3 drożny UNI Q 3 ster	2 drożny UNI Q 2 ster
Odpowiedź częstotliwościowa przy 15 poziomie poza osi ±3 dB	55 Hz - 20 kHz	65 Hz - 20 kHz	75 Hz - 20 kHz
LF naronnik 6dB	42 Hz	55 Hz	65 Hz
Czułość g aniczna	2.7 kHz 260Hz	3 kHz 400 Hz	3 kHz
Wzmocnienie wymagane	30 200 W	10 150 W	10 125 W
Czułość (2.83V 1m)	91 dB	90 dB	89 dB
Maksymalna moc wyjściowa	114 dB	110 dB	108 dB
Impedancja	4 Ω	4 Ω	8 Ω (m n 5Ω @ 15 kHz)
Ekranowanie magnetyczne	Tak	Tak	Tak
Waga	10 kg (22 funtów)	7.5 kg (16.5 funtów)	4.5 kg (9.9 funtów)
Wymiary (W x SZ x GŁ)	632 x 252 x 100 mm 24.2 x 10 x 4 cali	442 x 233 x 100 mm 17.4 x 10 x 4 cali	252 x 252 x 100 mm 10 x 10 x 4 cali

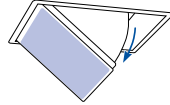
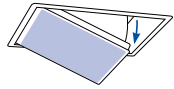

optymalnym kątem poprzez jedno naciśnięcie przycisku. Działa jako konwencjonalny głośnik do zamontowania na suficie, przy pełnym wysunięciu.

Ci 200QT

Łatwo konfigurowalny przez pilota na podczerwień, zestaw Ci 200QT posiada zintegrowany silnik do pozycjonowania 2-drożnego układu UNI-Q® 200mm (8") pod

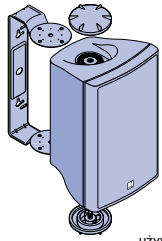

Ci 500AW

Wyobądź sobie jakość dźwięku KEF przy altance. Na basenie. Na patio. Nawet na jachtach. 70 Watowy zestaw Ci Explorer to właśnie to - gładki 2-drożny głośnik w zamkniętej obudowie, przeznaczony do używania na zewnątrz. Całkowicie wodoodporny, ze zintegrowanym wspornikiem do zamontowania, zapewni solidne i bogate brzmienie w dowolnym miejscu.

Ci 130DS

Będąc wyposażonym w przełącznik typu promieniowania (dyspersyjny/dipolowe), zestaw Ci 130DS jest idealnym głośnikiem do kanału tylnego lub przestrzennego i współpracy z głośnikiem Ci 200QT do uzyskania wysokiej wydajności kina domowego. Para układów średniotonowych/wysokotonowych 80mm (3 1/4") uzupełniona 130mm (5 1/4") układem basowym w jednej kompaktowej obudowie.

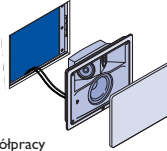

Model	Ci 200QT	Ci 500AW	Ci 130DS
Konstrukcja	2 drożny UNI Q 2 ster	2 drożny 3 ster/ABR	dwubiegowy 3 ster
Odpowiedź częstotliwościowa przy 15 poziomo poza osi ±3 dB	50 Hz - 20 kHz	60 Hz - 20 kHz	70 Hz - 8 kHz
Częstotliwość graniczna	2.5 kHz	3 kHz	750 Hz
Wzmocnienie wymagane	10 - 100W	10 - 70W	10 - 60W
Czułość (2.83V 1m)	88 dB	87 dB	88 dB
Maksymalna moc wyjściowa	108 dB	106 dB	106 dB
Impedancja	6 Ω	8 Ω	4 Ω
Ekranowanie magnetyczne	Nie	Nie	Nie
Waga	5.2 kg (11.4 funtów)	3.5 kg (7.7 funtów)	2.8 kg (6.2 funtów)
Wymiary (W x SZ x GŁ)	380 x 277 x 200 mm 15 x 10.9 x 7.9 cali	290 x 180 x 173 mm 11.5 x 7.1 x 6.9 cali	367 x 277 x 88 mm 7.8 x 7.8 x 3.5 cali

Ci 200QS oraz QR

Ci 160.2QS oraz QR

Ci 130QS oraz QR

Modele QS (kwadratowa maskownica) oraz QR (okrągła maskownica) wykorzystują sprawdzoną technologię KEF UNI-Q®: niemalże nieograniczoną elastyczność pozycjonowania, dającą w wyniku tak szeroką ścianę dźwięku. Największy zestaw w serii, Ci 200QS/QR



Ci 200QR



Ci 160.2QS



Ci 130QR

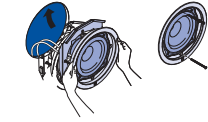

zapewnia wyjątkowe brzmienie basu poprzez 200mm (8") układ UNI-Q. Równoważne jednostki 160mm (6 1/2") z serii Q dla modeli Ci 160.2QS/QR posiadają ten sam głośnik wysokotonowy (chłodzony cieczą ferromagnetyczną) co 30mm układy modeli Ci 130QS oraz QR.

Ci 160.2FS oraz FR

Ci 130FS oraz FR

Pełnozakresowe głośniki KEF o umiarkowanej cenie, Ci 160.2 (160mm (6 1/2")) z białym stożkiem oraz Ci 130 (130mm (5 1/4")) są dostępne z kwadratowymi maskownicami do montażu ściennego (FS) lub okrągłymi maskownicami do montażu na suficie (FR). Podobnie jak



Ci 160.2FS



Ci 130FR

wszystkie inne głośniki serii Ci Series, ich maskownice oraz siatki mogą być malowane zgodnie ze specyfikacjami lub pokryte materiałem, tak by dostosować się do wystroju pomieszczenia.



Model	Ci 200QS/R	Ci 160.2QS/R	Ci 130QS/R	Ci 160.2FS/R	Ci 130FS/R
Konstrukcja	2 drożny UNI Q 2 ster	2 drożny UNI Q 2 ster	2 drożny UNI Q 2 ster	pełny zakres jeden ster	pełny zakres jeden ster
Odpowiedź częstotliwościowa przy 15 poziomo poza osi ±3 dB	50 Hz - 20 kHz	60 Hz - 20 kHz	75 Hz - 20 kHz	60 Hz - 16 kHz	75 Hz - 16 kHz
Częstotliwość graniczna	2.5 kHz	2.8 kHz	2.8 kHz	N/A	N/A
Wzmocnienie wymagane	10 - 100W	10 - 100W	10 - 100W	10 - 50W	10 - 50W
Czułość (2.83V 1m)	88 dB	89 dB	86 dB	89 dB	88 dB
Maksymalna moc wyjściowa	108 dB	108 dB	103 dB	108 dB	105 dB
Impedancja	6 Ω	8 Ω	6 Ω	8 Ω	8 Ω
Ekranowanie magnetyczne	Nie	Nie	Nie	Nie	Nie
Waga	2.6kg (5.7 funtów)	1.5kg (3.3 funtów)	1.7kg (3.7 funtów)	1.3kg (2.8 funtów)	1.5kg (3.3 funtów)
Wymiary (W x SZ x GŁ)	265 x 265 x 88 mm 10.4 x 10.4 x 3.5 cali	220 x 220 x 88 mm 8.7 x 8.7 x 3.5 cali	198 x 198 x 88 mm 7.8 x 7.8 x 3.5 cali	220 x 220 x 88 mm 8.7 x 8.7 x 3.5 cali	198 x 198 x 88 mm 7.8 x 7.8 x 3.5 cali



KEF AUDIO (UK) Limited, Eccleston Road, Tovil, Maidstone, Kent, ME15 6QP U.K.

Telephone: + 44 (0) 1622 672261 Fax: + 44 (0) 1622 750653

www.kef.com

US DISTRIBUTOR: ADCOM, 10 Timber Lane, Marlboro, New Jersey 07746 U.S.A. Telephone: (1) 732 683 2356 Fax: (1) 732 683 2358 www.adcom.com

KEF and UNI-Q are registered trademarks. UNI-Q is protected under GB patent 2 236929 and U.S. Pat. No. 5,548,657. Worldwide patents pending.

KEF reserve the right, in line with continuing research and development, to amend or change specifications.

The photographs in this catalogue show speakers in various finishes some of which may not be available in your territory.

THX and Lucasfilm are © Lucasfilm Ltd. & TM. All rights reserved. Used under authorization.

Dolby Surround, Dolby Pro-Logic and Dolby Digital are trademarks of Dolby Laboratories Licensing Corporation Ltd.

This catalogue is printed using chlorine-free materials and is fully recyclable.